

BLINDER X

2300 knog.

BEDIENUNGSANLEITUNG

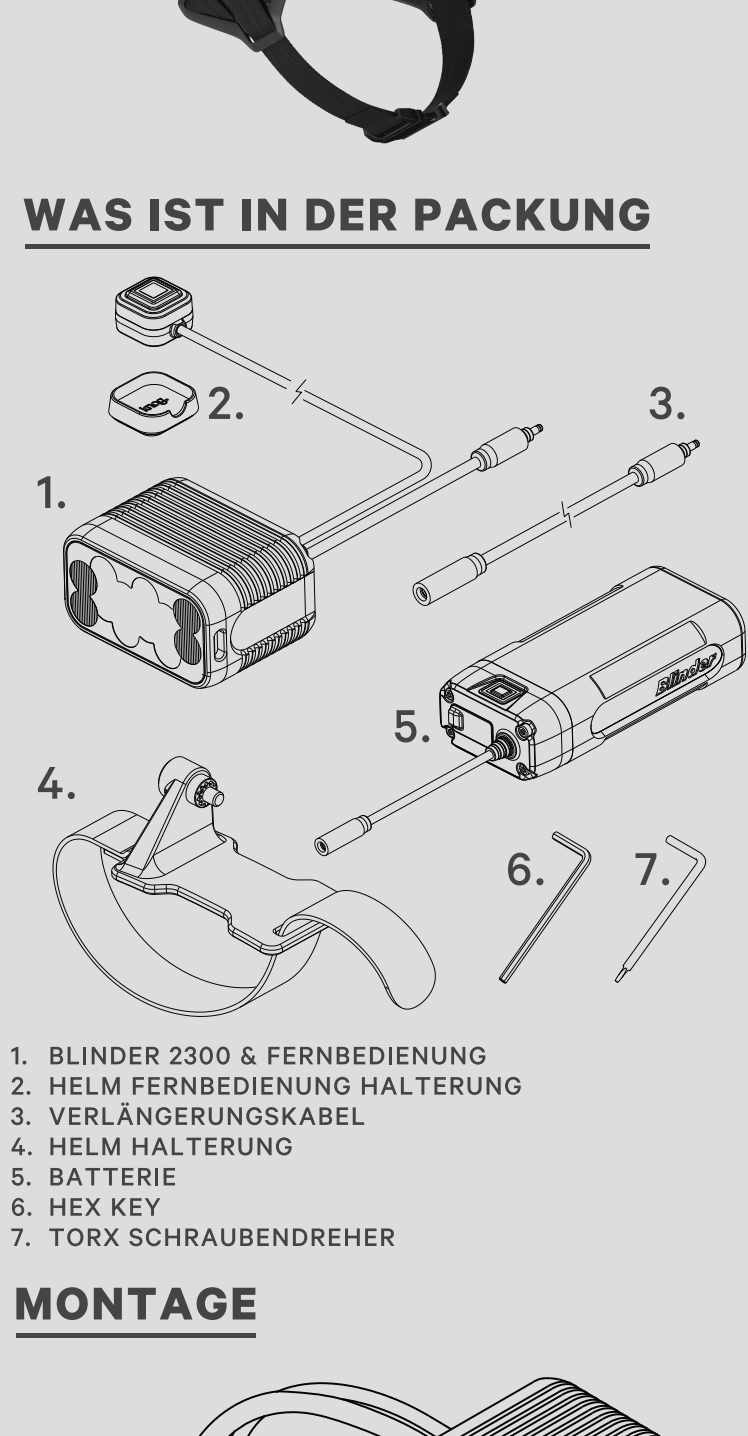

WAS IST IN DER PACKUNG

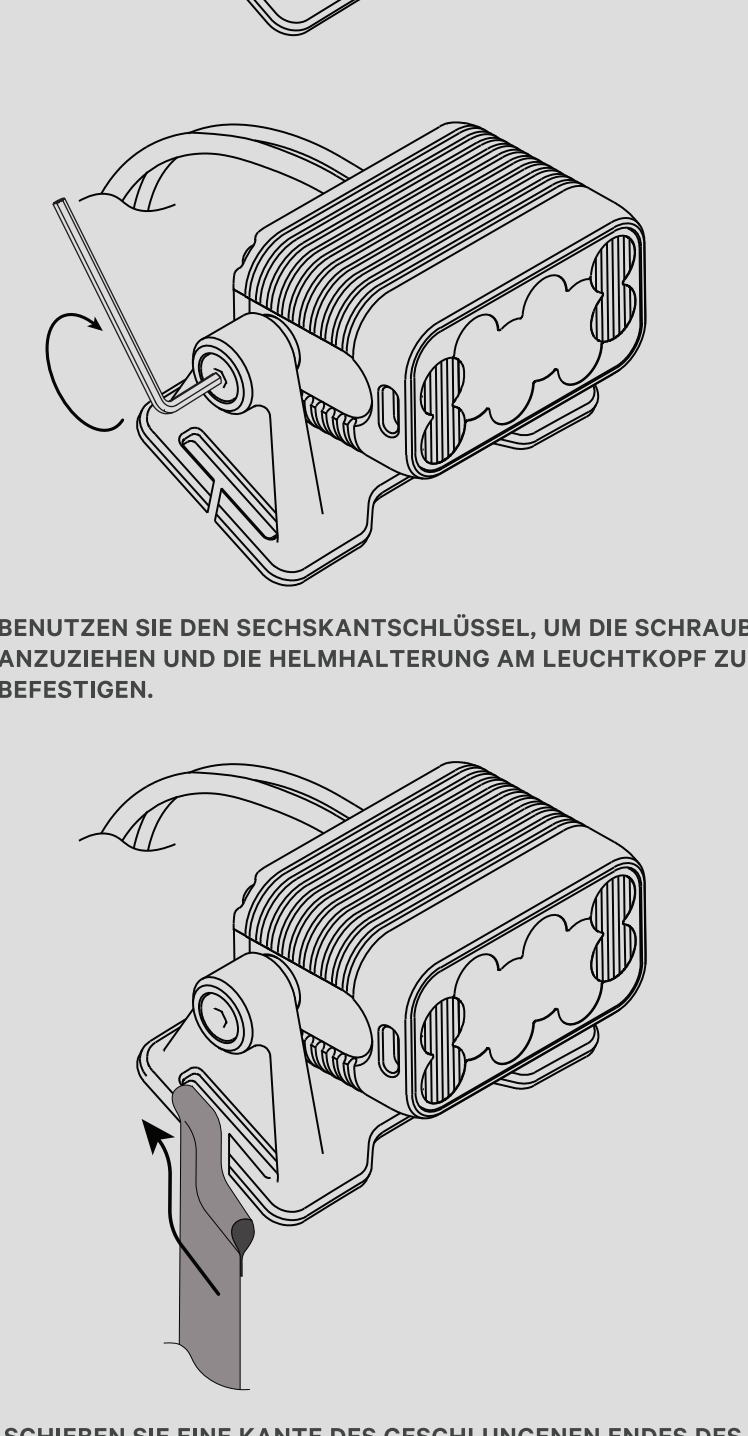

1. BLINDER 2300 & FERNBEDIENUNG
2. HELM FERNBEDIENUNG HALTERUNG
3. VERLÄNGERUNGSKABEL
4. HELM HALTERUNG
5. BATTERIE
6. HEX KEY
7. TORX SCHRAUBENDREHER

MONTAGE

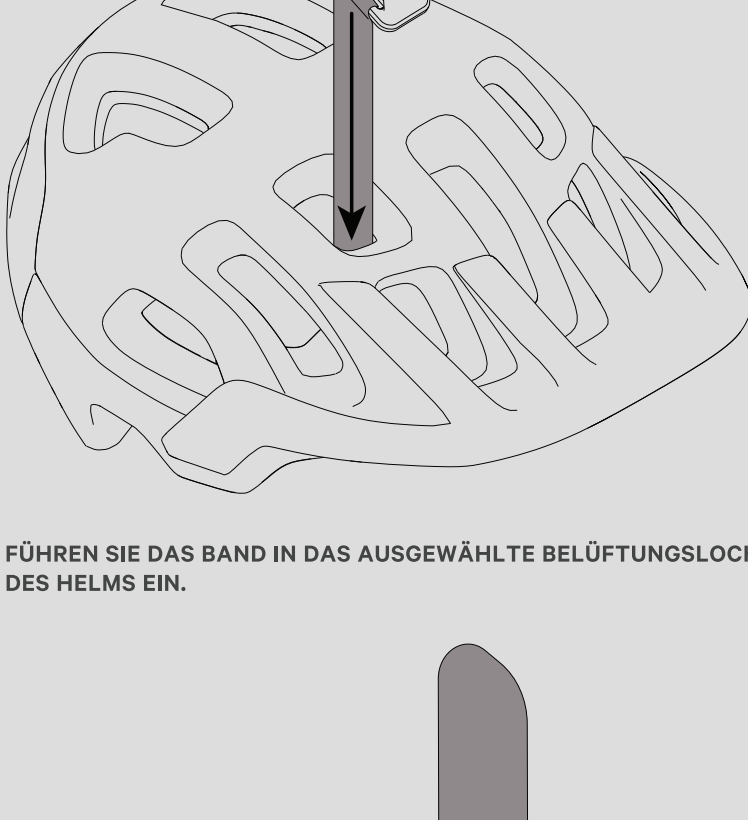

BENUTZEN SIE DEN SECHSKANTSCHLÜSSEL, UM DIE SCHRAUBE ANZUZIEHEN UND DIE HELMHALTERUNG AM LEUCHTKOPF ZU BEFESTIGEN.



SCHIEBEN SIE EINE KANTE DES GESCHLUNGENEN ENDES DES HELMHALTEBANDS AUF DEN HELM HALTERUNG, WIE GEZEIGT.



SCHIEBEN SIE DIE GEGENÜBERLIEGENDE KANTE DESHELMHALTEBANDS AUF DEN HELMHALTERUNG, WIE GEZEIGT.

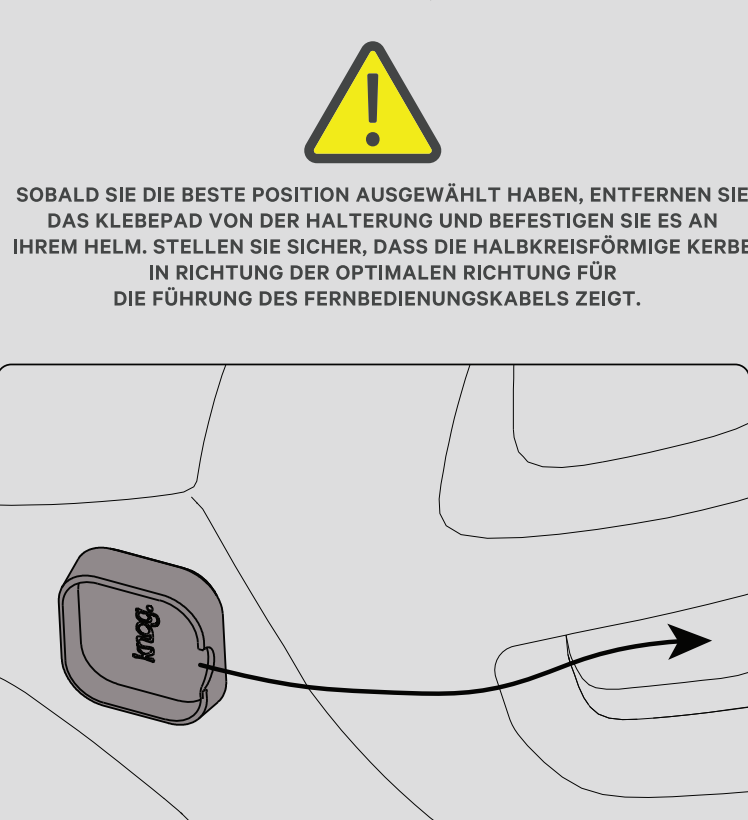

FÜHREN SIE DAS BAND IN DAS AUSGEWÄHLTE BELÜFTUNGSLOCH DES HELMS EIN.

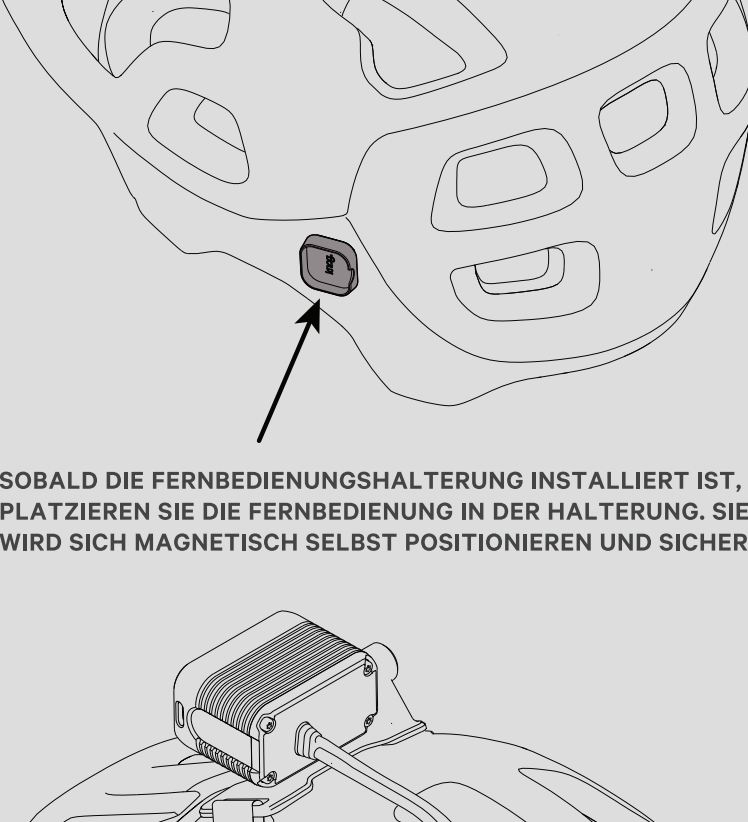

WICKELN SIE DAS BAND FEST UNTER DIE LÜFTUNGSSCHLITZ UND STECKEN SIE ES IN DEN SCHLITZ AUF DER RECHTEN SEITE DER HELMHALTERUNG.



FÜHREN SIE DAS BAND ZURÜCK INS INNERE DES HELMS, ZIEHEN SIE ES FEST UND BEFESTIGEN SIE ES, INDEM SIE FEST DRÜCKEN.

MONTAGE (HELM FERNBEDIENUNG)



PLATZIEREN SIE DIE FERNBEDIENUNGSHALTERUNG IN EINER BEQUEMEN POSITION, DIE AM BESTEN ZU IHNEN UND IHREM FAHRSTIL PASST.

ÜBEN SIE DIE VERWENDUNG DER FERNBEDIENUNG IN VERSCHIEDENEN POSITIONEN, BEVOR SIE SIE BEFESTIGEN.

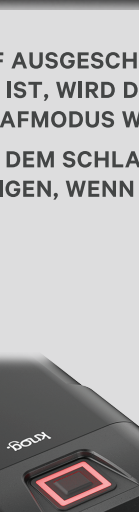

SOBALD SIE DIE BESTE POSITION AUSGEWÄHLT HABEN, ENTFERNEN SIE DAS KLEBEPAD VON DER HALTERUNG UND BEFESTIGEN SIE ES AN IHREM HELM. STELLEN SIE SICHER, DASS DIE HALBKREISFÖRMIGE KERBE IN RICHTUNG DER OPTIMALEN RICHTUNG FÜR DIE FÜHRUNG DES FERNBEDIENUNGSKABELS ZEIGT.



SOBALD DIE FERNBEDIENUNGSHALTERUNG INSTALLIERT IST, PLATZIEREN SIE DIE FERNBEDIENUNG IN DER HALTERUNG. SIE WIRD SICH MAGNETISCH SELBST POSITIONIEREN UND SICHERN.



DIE HELM-FERNBEDIENUNGSHALTERUNG UND DIE FERNBEDIENUNG VERFÜGEN ÜBER EINE MAGNETISCHE VERBINDUNG, UM EINE SCHNELLE UND EINFACHE TRENNUNG IM FALLE EINER VERSEHENTLICHEN ABTRENNUNG DES FERNBEDIENUNGSKABELS VON DER HALTERUNG ZU ERMÖGLICHEN.



VERBINDEN SIE DEN LEUCHTKOPF ÜBER DAS 700 MM VERLÄNGERUNGSKABEL MIT DER BATTERIE.

WENN SIE DEN LEUCHTKOPF UND DIE BATTERIE IN DER HELMHALTERUNGSKONFIGURATION VERWENDEN, VERSTAUEN SIE DIE BATTERIE IMMER SICHER IN EINEM SICHEREN RUCKSACK ODER EINER TASCHEN.

FERNBEDIENUNG POWER TASTE

EINZELNER DRUCK ZUM EIN- ODER AUSSCHALTEN
DOPPELTER DRUCK, UM ZWISCHEN DAUERLICHT UND BLINKLICHT UMZUSCHALTEN
KURZER DRUCK, UM ZUM NÄCHSTEN MODUS ZU WECHSELN.

POWER TASTE

MODUS INDIKATOR

DIE MODI INDIKATOR LICHT WIRD BLAU LEUCHTEN, WENN ES IM HOCHMODUS IST. FÜR ALLE ANDEREN MODI WIRD DIE STATUS-LED GRÜN LEUCHTEN.

BATTERIE POWER TASTE

EINZELNER DRUCK UND HALTEN ZUM EIN- ODER AUSSCHALTEN.
KURZER DRUCK, UM DEN BATTERIESTATUS ZU ÜBERPRÜFEN.

WENN DER LEUCHTKOPF AUSGESCHALTET IST UND DIE BATTERIE NOCH ANGESCHLOSSEN IST, WIRD DIE BATTERIE NACH 10-20 SEKUNDEN IN DEN SCHLAFMODUS WECHSELN. DIE BATTERIE WIRD AUS DEM SCHLAFMODUS ERWACHEN UND DEN BATTERIESTATUS ANZEIGEN, WENN DER LEUCHTKOPF WIEDER EINGESCHALTET WIRD.

AUFLADEN

HEBEN SIE DIE LADEPORTKLAPPE AN UND STECKEN SIE EIN USC-TYP-C-LADEKABEL EIN.

VERWENDEN SIE BEIM AUFLADEN IMMER EIN STANDARD-WANDLADEGERÄT.

BATTERIE STATUS

EIN KURZER DRUCK AUF DEN EIN-/AUS-SCHALTER, WENN DIE BATTERIE AUSGESCHALTET IST, ZEIGT DEN LADESTATUS DER BATTERIE AN.

WENN DIE LEUCHTKOPF-TASTE ROT BLINKT, WIRD DIE LEISTUNG VON LICHT UND BATTERIE AUF 30 % REDUZIERT, UM DIE LAUFZEIT ZU ERHALTEN. EIN KURZES AUFBLITZEN DES LEUCHTKOPFSTRAHLS WIRD DEN BENUTZER DARAUF HINWEISEN, DASS DER LEUCHTKOPF UND DIE BATTERIE IN DEN ERHALTUNGSMODUS ÜBERGEGANGEN SIND.

BATTERY AUFLADEN STATUS

SOBALD DAS LADEKABEL EINGESTECKT IST, WIRD DIE EIN-/AUS-TASTE BERNSTEINFARBEN LEUCHTEN, WAS DARAUF HINWEIST, DASS DAS LICHT JETZT IM LADEMODUS IST.

SOBALD VOLLSTÄNDIG AUFGELADEN, WIRD DIE EIN-/AUS-TASTE GRÜN LEUCHTEN. NACH 1 MINUTE WIRD DAS GRÜNE LICHT ERLÖSCHEN.

*BATTERY CHARGE TIME

IN DER REGEL DAUERT ES 3,5 STUNDEN VON EINEM USB-C PD-LADEGERÄT @ 9VDC (1,67A) ODER 12VDC (1,25A) IN EINEM UMGEBUNGSTEMPERATURBEREICH VON 15°C BIS 30°C.

IN DER REGEL DAUERT ES 6,5 STUNDEN VON EINEM 5V (2,1A) USB-A-LADEGERÄT IN EINEM UMGEBUNGSTEMPERATURBEREICH VON 15°C BIS 30°C. DIE LADEZEIT KANN VON EINER NIEDRIG BELASTETEN STROMQUELLE WIE EINEM PC-USB-ANSCHLUSS VERLÄNGERT WERDEN (BIS ZU 20 STUNDEN). DIE LADEZEIT WIRD UNTER 10°C VERLÄNGERT, UND DAS LADEN WIRD UNTER 0°C EINGESTELLT.

MODI

MODUS	LUMENS	RUNTIME
High	2300	1.8hr
Medium	1000	5hr
Low	350	15hr
Pulse	900	12hr
Strobe	900	12hr
Eco	650	75hr

ENTWICKELT VON KNOG MELBOURNE, AUSTRALIEN

2 JAHRE GARANTIE

[KNOG.COM](http://knog.com)